

SuperEuropa21



SuperEuropa21

La vetrina refrigerata SUPER-EUROPA 21 fa parte della nuova "gamma 21° secolo", composta da 3 modelli con caratteristiche di base uguali che si differenziano per la diversa soluzione adottata per la sovrastruttura. SUPER-EUROPA 21 è dotata di vetri curvi temperati ribaltabili e cappello superiore in alluminio anodizzato supportato da montanti cromati.

E' disponibile in 6 diverse lunghezze di base e 4 versioni di angoli refrigerati, in versione a gruppo incorporato oppure con compressore remoto, con refrigerazione statica e, a richiesta, semi-ventilata. L'impianto refrigerante ben dimensionato la rende ideale per l'esposizione di prodotti alimentari freschi quali salumi e latticini, prodotti di gastronomia, carni e pollame.

SuperEuropa21

SUPER-EUROPA 21 is a serve-over refrigerated counter being part of the new "21st century range", including 3 different models with same base structure and differing for the solution adopted for the glazed superstructure. SUPER-EUROPA 21 is fitted with hardened curved folding glasses and anodized aluminium canopy supported by chromium-plated posts. It is available in 6 different basic lengths and 4 corner sections, with built-in or remote compressor, static cooling and, on request, semi-ventilated. Its well-dimensioned cooling system ensures a proper display to any kind of fresh food, like cold-cuts and dairy products, deli products, meats and poultry.

SuperEuropa21

Kühltheke SUPER-EUROPA 21 gehört zum neuen "21 Jahrhunderts Bereich", bestehend aus 3 Modelle, mit gleichen Grundkennzeichen, die sich für die verschiedene Superstrukture unterscheiden. SUPER-EUROPA 21 ist mit Kippbaren, gebogenen und gehärtet Glasscheiben und obere Struktur aus Eloxalaluminium, mit verkromte Ständer versehen. Die Vitrine ist in 6 verschiedene Längen und 4 gekühlten Ecken verfügbar, steckerfertig oder mit externem Aggregat, mit stiller Kühlung und, auf Wunsch, halbumluftgekühlt. Mit einem gut bemessert Kühlsystem, ist diese Kühltheke für die Ausstellung von frische Lebensmittel, wie Wurstwaren und Milchprodukte, Delikatessen, Fleisch und Geflügel geeignet.

SuperEuropa21

Le comptoir réfrigéré modulaire SUPER-EUROPA 21 fait partie de la nouvelle "gamme 21° siècle", comprenant 3 modèles avec les mêmes caractéristiques de base qui se plusieurs pour les plusieurs solutions adoptées à la superstructure à vitres. SUPER-EUROPA 21 est équipé avec glaces courbes sécurit, rabattables vers le bas, et tablette supérieure en aluminium anodisé soutenue par des supports en acier chromé. Il est disponible en 6 différentes longueurs de base et 4 versions d'angles réfrigérés, soit à groupe logé qu'en version à distance, avec réfrigération statique ou, sur demande, semi-ventilée. Son système frigorifique est bien dimensionné, donc il est vraiment indiqué pour l'exposition de aliments frais: charcuterie et produits laitiers, friandises, viande et poulain.

SuperEuropa21

La vitrina refrigerada SUPER-EUROPA 21 se incluye en la nueva "gama siglo XXI", compuesta por 3 modelos con características básicas similares pero con superestructuras diferentes. SUPEREUROPA 21 está dotada de cristales curvos templados abatibles y cabecera superior de aluminio anodizado respaldada de montantes cromados. Disponible en 6 diferentes largos de base y 4 modalidades de áreas refrigeradas, en la modalidad de grupo incorporado o con compresor remoto, con refrigeración estática y, bajo pedido, semiventilada. Las dimensiones de su instalación refrigeradora hacen que sea ideal para la exposición de alimentos frescos, como embutidos y lácteos, productos de gastronomía, carnes y aves.

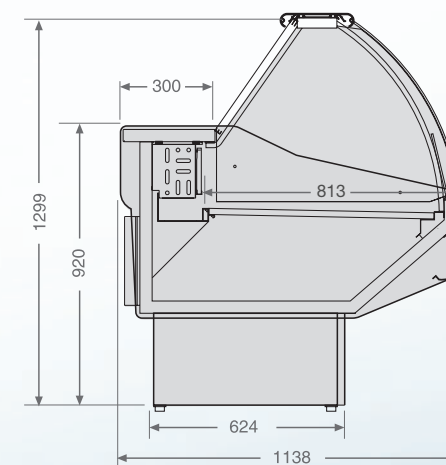

 **VEDI DATI TECNICI A PAGINA 106**
SEE TECHNICAL DATA TO PAGE 106

Europa21



Europa21

La vetrina refrigerata EUROPA 21 fa parte della nuova "gamma 21° secolo", composta da 3 modelli con caratteristiche di base uguali che si differenziano per la diversa soluzione adottata per la sovrastruttura.

EUROPA 21 è dotata di vetri piani ribaltabili e cappello superiore in alluminio anodizzato. E' disponibile in 6 diverse lunghezze di base e 4 versioni di angoli refrigerati, in versione a gruppo incorporato oppure con compressore remoto, con refrigerazione statica e, a richiesta, semi-ventilata. L'impianto refrigerante ben dimensionato la rende ideale per l'esposizione di prodotti alimentari freschi quali salumi e latticini, prodotti di gastronomia, carni e pollame.

Europa21

Is a serve-over refrigerated counter being part of the new "21st century range", including 3 different models with same base structure and differing for the solution adopted for the glazed superstructure. EUROPA 21 is fitted with plain folding glasses and anodized aluminium canopy. It is available in 6 different basic lengths and 4 corner sections, with built-in or remote compressor, static cooling and, on request, semi-ventilated.

Its well-dimensioned cooling system ensures a proper display to any kind of fresh food, like cold-cuts and dairy products, deli products, meats and poultry.

Europa21

Kühltheke EUROPA 21 gehört zum neues "21 Jahrhunderts Bereich", bestehend aus 3 Modelle, mit gleichen Grundkennzeichen, die sich für die verschiedene Superstrukture unterscheiden. EUROPA 21 ist mit Kippbaren, geradenem Glasscheiben und obere Struktur aus Eloxalaluminium versehen.

Die Vitrine ist in 6 verschiedene Längen und 4 gekühlten Ecken verfügbar, steckerfertig oder mit externem Aggregat, mit stiller Kühlung und, auf Wunsch, halbmluftgekühlt. Mit einem gut bemest Kühlsystem, ist diese Kühltheke für die Ausstellung von frische Lebensmittel, wie Wurstwaren und Milchprodukte, Delikatessen, Fleisch und Geflügel geeignet.

Europa21

Le comptoir réfrigéré modulaire EUROPA 21 fait partie de la nouvelle "gamme 21° siècle", comprenant 3 modèles avec les mêmes caractéristiques de base qui se plusieurs pour les plusieurs solutions adoptées à la superstructure à vitres.

EUROPA 21 est équipé avec glaces droites, rabattables vers le bas, et tablette supérieure en aluminium anodisé. Il est disponible en 6 différentes longueurs de base et 4 versions d'angles réfrigérés, soit à groupe logé qu'en version à distance, avec réfrigération statique ou, sur demande, semi-ventilée. Son système frigorifique est bien dimensionné, donc il est vraiment indiqué pour l'exposition de aliments frais: charcuterie et produits laitiers, friandises, viande et poulain.

Europa21

La vitrina refrigerada EUROPA 21 se incluye en la nueva "gama siglo XXI", compuesta por 3 modelos con características básicas similares pero con superestructuras diferentes.

EUROPA 21 está dotada de cristales rectos abatibles y cabecera superior de aluminio anodizado. Disponible en 6 diferentes largos de base y 4 modalidades de áreas refrigeradas, en la modalidad de grupo incorporado o con compresor remoto, con refrigeración estática, bajo pedido, semi-ventilada. Las dimensiones de su alimentos frescos, como embutidos y lácteos, productos de gastronomía, carnes y aves.

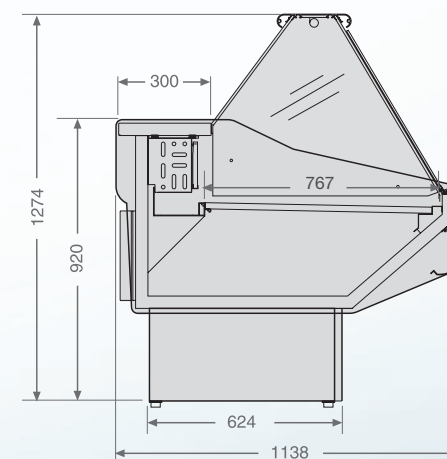

 **VEDI DATI TECNICI A PAGINA 106**
SEE TECHNICAL DATA TO PAGE 106

Jolly21



Jolly21

La vetrina refrigerata JOLLY 21 fa parte della nuova "gamma 21° secolo", composta da 3 modelli con caratteristiche di base uguali che si differenziano per la diversa soluzione adottata per la sovrastruttura.

JOLLY 21 è dotata di vetri curvi temperati "panorama", ribaltabili. È disponibile in 6 diverse lunghezze, in versione a gruppo incorporato oppure con compressore remoto, con refrigerazione statica e, a richiesta, semi-ventilata. L'impianto refrigerante ben dimensionato la rende ideale per l'esposizione di prodotti alimentari freschi quali salumi e latticini, prodotti di gastronomia, carni e pollame.

Jolly21

Is a serve-over refrigerated counter being part of the new "21st century range", including 3 different models with same base structure and differing for the solution adopted for the glazed superstructure. JOLLY 21 is fitted with hardened "panorama" folding glasses. It is available in 6 different lengths, with built-in or remote compressor, static cooling and, on request, semi-ventilated. Its well-dimensioned cooling system ensures a proper display to any kind of fresh food, like cold-cuts and dairy products, deli products, meats and poultry.

Jolly21

Kühltheke JOLLY 21 gehört zum neues "21 Jahrhunderts Bereich", bestehend aus 3 Modelle, mit gleichen Grundkennzeichen, die sich für die verschiedene Superstrukture unterscheiden. JOLLY 21 ist mit gebogenen, Kippbaren, gehärtet Panoramaglasscheiben versehen. Die Vitrine ist in 6 verschiedene Ausführungen verfügbar, steckerfertig oder mit externem Aggregat, mit stiller Kühlung und, auf Wunsch, halb-umluftgekühlt.

Mit einem gut bemessert Kühlsystem, ist diese Kühltheke für die Ausstellung von frische Lebensmittel, wie Wurstwaren und Milchprodukte, Delikatessen, Fleisch und Geflügel geeignet.

Jolly21

Le comptoir réfrigéré modulaire JOLLY 21 fait partie de la nouvelle "gamme 21° siècle", comprenant 3 modèles avec les mêmes caractéristiques de base qui se plusieurs pour les plusieurs solutions adoptées à la superstructure à vitres. JOLLY 21 est équipé avec glaces courbes sécurit "panorama", rabattables vers le bas. Il est disponible en 6 différentes longueurs, soit à groupe logé qu'en version à distance, avec réfrigération statique ou, sur demande, semi-ventilée. Son système frigorifique est bien dimensionné, donc il est vraiment indiqué pour l'exposition de aliments frais:, charcuterie et produits laitiers, friandises, viande et poulain.

Jolly21

La vitrina refrigerada JOLLY 21 se incluye en la nueva "gama siglo XXI", compuesta por 3 modelos con características básicas similares pero con superestructuras diferentes. JOLLY 21 está dotada de cristales curvos temperados "panorama", abatibles. Disponible en 6 largos diferentes, con grupo incorporado o con compresor remoto, con refrigeración estática y, bajo pedido, semiventilada. Las dimensiones de su instalación refrigeradora hacen que sea ideal para la exposición de alimentos frescos, como embutidos y lácteos, productos de gastronomía, carnes y aves.

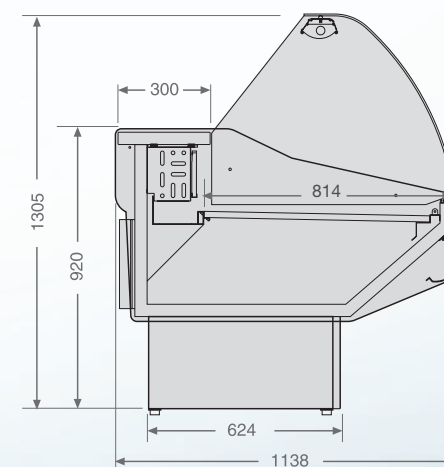

 **VEDI DATI TECNICI A PAGINA 106**
SEE TECHNICAL DATA TO PAGE 106

Jolly21 / Europa21 / Super Europa21

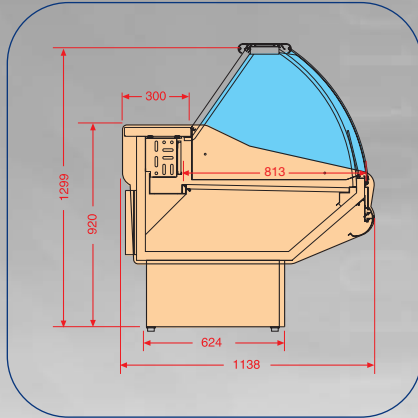

Supereuropa 21

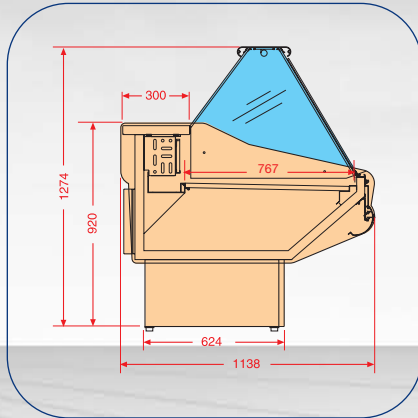

Europa 21

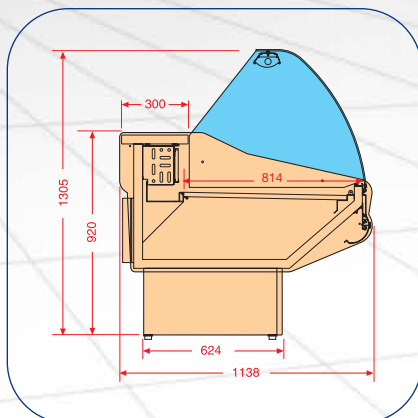

Jolly 21

Dati e caratteristiche di impiego / Technical Datas and operational features / Technische Daten und Eigenschaften / Dates et caractéristique de fonction / Datos y características de uso

Tensione di utilizzo in Volt 220/230 50 Hz Refrigerante R404A condizioni di funzionamento classe 3 (25°C temperatura ambiente 60% umidità relativa) UNI EN 441-4.1.7

Tension: V220/230/50 Hz, Refrigerating Gas R404A, working conditions: climatic Class 3 (25°C ambient temperature, 60% R.H) UNI EN441-4.1.7 / Spannung: V 220/230/50 Hz, Kältemittel: Gas R404A, Betriebsbedingungen: Klimatische Klasse 3: (Raumtemp. 25°C, 60% R.F) UNI EN441-4.1.7 / Tension de fonction en Volt 220/230/50 Hz Réfrigérant R404A condition de fonctionnement classe 3 (25°C temperatura ambiente 60% umidità relativa) UNI EN441-4.1.7 / Tension de uso en Volt 220/230/50 Hz Fluido refrigerante R404A. Condiciones de funcionamiento clase 3 (25°C temperatura ambiente 60% humedad relativa) UNI EN441-4.1.7

Potenza frigorifera in W/metro richiesta 400W/metro Sbrinamento a fermata / Required Cooling Power W/mt: 400 W/mt, Timed defrosting / Gefragte Kälteleistung W/mt: 400W/mt Abtaugung bei Anhaltung / Puissance frigorifique en W/metro demandé 400W/mètre Dégivrage à temps / Potencia frigorífica en W/metro requerida 400W/metro. Descongelamiento a parada

Nelle composizioni - canali sommare le potenze corrispettive / For line or corner-compositions pls. Sum relative powers / Für Linie oder Ecke-Aufbau summieren Sie relative Leistungen Pour les compositions et canalisations sommer la puissance relative / En las composiciones canalizadas sumar las potencias correspondientes.

Temperatura minima di esercizio per tutte le versioni a rispetto della norma Europea UNI EN441-6.3.2 (M2=+7°/-1°C) / Minimal working temperature for all versions in respect of European Norm UNI EN441-6.3.2 (M2=+7°/-1°C) / Minimale Betriebstemperatur für alle Versionen in Bezug auf europäische Norm UNI EN441-6.3.2 (M2=+7°/-1°C) / Température minimum de fonction pour tout les versions sont à Norme Europea UNI EN441-6.3.2 (M2=+7°/-1°C) / Temperatura minima de ejercicio por todos los modelos con respecto de la norma Europea UNI EN441-6.3.2 (M2=+7°/-1°C)

Modello / Model / Modell
Modelo / Modelo

Potenza complessiva (senza accessori) Statico (gruppo incorporato)

Total Absorbed Power (without accessories) Static (Built-in unit)
Gesamtleistung (ohne Zubehör) Statische Kühlung (Steckerferting)
Puissance en total (sans accessoires) Statique (groupe logé)
Potencia global (sin accesorios) Estatico (grupo incorporado)

Potenza Kit Bassa Ventilazione / Low ventilation kit power

Leistung des Halbumbuftkühlungskit / Puissance Kit sémi-ventilé
Potencia Kit baja ventilacion

Potenza complessiva (senza accessori) Statico (gruppo remoto)

Total Absorbed power (without accessories) Static (without unit)
Gesamtleistung (ohne Zubehör) Statische Kühlung (ohne Aggregat)
Puissance en total (sans accessoires) Statique (groupe à distance)
Potencia global (sin accesorios) Estatico (grupo remoto)

Potenza assorbita dall'illuminazione (senza accessori)

Power absorbed by lighting (without accessories)
Leistungsaufnahme der Beleuchtung (ohne Zubehör)
Puissance absorbé de la lumière (sans accessoires)
Potencia absorbida por la iluminacion (sin accesorios)

Potenza assorbita dall'illuminazione Mensola intermedia

Power absorbed by lighting - mezzanine glassshelf
Leistungsaufnahme der Beleuchtung - Zwischenglass
Puissance absorbé de la lumière Tablette intermédiaire
Potencia absorbida por la iluminacion Repisa intermedia

Superficie di esposizione / Display surface / Auslagefläche
Surface d'exposition / Superficie de exposition

Lunghezza (comprese le spalle) (spessore spalla 5 cm.)

Lenght (incl. Side-walls) (Side-wall 5 cm thick)
Länge (inkl. Seitenteile) (Seitenteil: Isolierstärke: 5 cm)
Longueur (joints compris (épaisseur joue 5 cm.)
Largo (incluido los laterales) (espesor lateral 5 cm.)

Volume in litri riserva / Storage volume in liters / Unterbaureserve in Liter
Volume en litre de la réserve / Volumen en litros reserva

Numero sportelli (luce sp. 240x555 mm) / Storage door qty. (net size 240x555 mm)

Unterbautüren (Abmessungen der eingeklemmten Türen 240x555 mm)
Numéro portillons (dim. D'accès pour le portillon 240x555 mm)
Numero de puertas (vano puerta 240x555 mmm)

Potenze utili per gruppi remoti-resa in Watt a -10°C

Useful powers for remote groups, yield in Watt to -10°C
Nützliche Leistungen für Externen Aggregaten, Ergebnis im Watt zu -10°C
Puissance nécaissaire pour les groupe à distance-rendement en Watt à -10°C
Potencia util por grupos remotos-rendimiento en Watt a -10°C

Peso complessivo (imballato) / Total weight (with packing) / Gesamtgewicht (mit verpackung)
Poids en total (déjà emballé) / Peso global (ambalado)

		100	150	200	250	300	350	A90A	A90C
W	414	585	648	795	823	971	419	419	
W	45	67,5	90	112,5	135	180	45	45	
W	55	90	125	160	175	230	100	50	
W	20	40	60	80	80	120	40	40	
W	20	40	60	80	80	120	40	40	
m2	0,8	1,09	1,45	1,81	2,17	2,72	1,16	1,16	
cm	106	154	202	250	298	370			
Lt	182	274	365	456	547	703	NO	242	
	1	2	2	3	4	4	NO	1	
W	400	600	800	1000	1200	1450	359	359	
Kg	130	170	210	250	285	320	120	120	

